

Nennweiten DN 50 - 600 / größere Nennweiten auf Anfrage
Nominal sizes 2" - 24" / bigger nominal sizes on request

Flanschanschluss* DIN EN 1092-1 B1, PN 10 - 40
*Flange connection** ASME B16.5 / ANSI Class 150 - 600

Baulänge* DIN EN 558, Reihe 16
*FTF (face-to-face)** DIN EN 558, Series 16
 API 594

Temperaturbereich -196 °C bis +400 °C (werkstoffabhängig)
Temperature range -196 °C to +400 °C (depending on the materials)

Sonderoptionen Geänderter Öffnungsdruck
Special options Modified opening pressure
 (weitere Sonderoptionen Reinigung: öl- und fettfrei / silikonfrei
 auf Anfrage) Cleaning: free of oil and grease / silicone
 other special options Weitere Gehäuseformen (Lug Type, Doppelflansch)
 on request) Other body designs (Lug type, Flange type)
 Größere Nennweiten auf Anfrage
 Bigger nominal sizes on request
 Höhere Drücke auf Anfrage
 Higher pressures on request
 Weitere Werkstoffe auf Anfrage
 Other materials on request

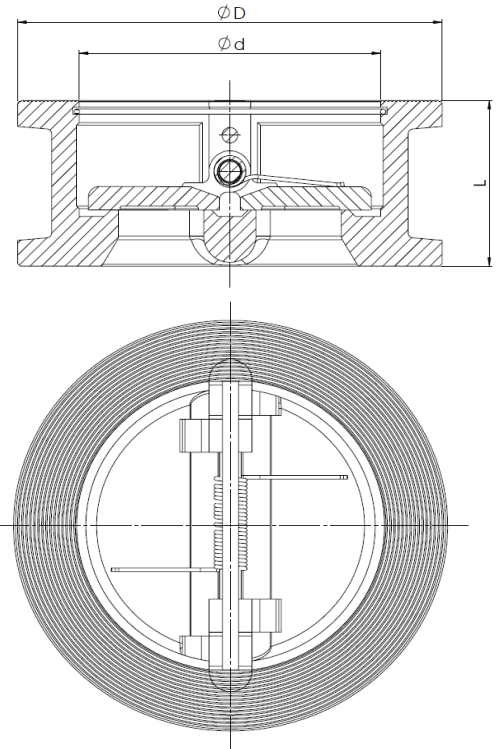

Ausführung <i>Design</i>	Gehäuse <i>Body</i>	Flügel <i>Plates</i>	Wellen <i>Shafts</i>	Feder* ¹ <i>Spring*¹</i>	Druckbereich* ² <i>Pressure range*²</i>
4	1.4408 A 351 CF8M	1.4408 A 351 CF8M	1.4401 AISI 316	1.4401 AISI 316	<u>PN 10 / 16:</u> 0 bis max. 16 bar* ⁴ / 0 to max. 16 bar* ⁴ <u>PN 25 / 40:</u> 0 bis max. 40 bar / 0 to max. 40 bar
5.1	1.0619* ³ A 216 WCB* ³	1.4308 A 351 CF8	1.4301 AISI 304	1.4401 AISI 316	<u>Class 150:</u> 0 bis max. 20 bar / 0 to max. 20 bar <u>Class 300:</u> 0 bis max. 50 bar / 0 to max. 50 bar
7	1.4469 A 890 Grade A5	1.4469 A 890 Grade A5	1.4410 A 182 F53	Inconel X-750	<u>Class 600:</u> 0 bis max. 100 bar / 0 to max. 100 bar

*1 bei metallisch dichtender Ausführung: Feder aus Inconel X-750 / for metal seated design: spring made of Inconel X-750

*2 max. zulässiger Druck hängt von der Temperatur ab / max. allowable pressure dependent on the temperature

*3 Epoxidharz-beschichtet / Epoxy-resin coated

*4 bei DN 50 bis DN 80: Druckbereich = 0 bis max. 40 bar / for DN 50 to DN 80: pressure range = 0 to max. 40 bar

Dichtung <i>Seal</i>	Ausführung <i>Design</i>	Temperaturbereich <i>Temperature range</i>	Leckrate* ⁵ <i>Leakage rate*⁵</i>
Metallisch <i>Metal seated</i>	4	-196 °C ... +400 °C	G
	5.1	-29 °C ... +300 °C	
	7	-10 °C ... +250 °C	
NBR* ^{6,7}	-	-25 °C ... +90 °C	A
EPDM* ^{6,7}	-	-50 °C ... +120 °C	A
FKM* ⁶	-	-25 °C ... +200 °C	A

*5 nach EN 12266-1 / zum Erreichen der angegebenen Leckrate ist ein Gegendruck von mindestens 0,3 bar erforderlich
 acc. to EN 12266-1 / in order to achieve the specified leakage rate, a back pressure of at least 0.3 bar is required

*6 ggf. eingeschränkt durch Tieftemperaturgrenze bei Ausführung 5.1 (-29 °C) oder 7 (-10 °C)
 may be limited by low temperature limit for design 5.1 (-29 °C) or 7 (-10 °C)

*7 Dichtung mit NSF® Zulassung / sealing with NSF® approval



Flansch-Zentrierung
Flange centering ring

Nennweite Nominal size		Ø D				Ø d	L EN 558	Kv-Wert Kv value [m³/h]	Öffnungsdruck [mbar] Opening pressure [mbar]			Gewicht* ⁸ Weight* ⁸ [kg]
[mm]	[inch]	PN 10	PN 16	PN 25	PN 40				↔	↑	↓	
50	2"		107			62	43	67	~ 12	~ 21	~ 2	2
65	2 1/2 "		127			75	46	107	~ 11	~ 17	~ 3	3
80	3"		142			90	64	148	~ 11	~ 21	~ 1	4
100	4"	162		168		115	64	246	~ 8	~ 20	-	5
125	5"	192		194		141	70	509	~ 8	~ 16	-	8
150	6"	218		224		170	76	807	~ 10	~ 20	-	12
200	8"	273		284		219	89	1454	~ 9	~ 19	-	17
250	10"	328		340		272	114	2348	~ 5	~ 17 (19) ^{*9}	-	28
300	12"	378		400		322	114	3760	~ 5	~ 18 (20) ^{*9}	-	36
350	14"	438		457		356	127	5003	~ 5	~ 17 (20) ^{*9}	-	53
400	16"	489		514		406	140	6585	~ 6	~ 20 (22) ^{*9}	-	77
450	18"	539		564		457	152	9456	~ 6	~ 20 (25) ^{*9}	-	98
500	20"	594		624		508	152	12468	~ 6	~ 22 (27) ^{*9}	-	124
600	24"	695		731		610	178	20322	~ 6	~ 24 (29) ^{*9}	-	192

*8 Gewicht bezieht sich auf Armatur passend für PN 10/16 -Flansche und kann je nach Ausführung variieren
weight refers to valve suitable for PN 10/16 flanges and may vary slightly, depending on the design

*9 Wert in Klammern: Öffnungsdruck für PN 25/40 / value in brackets: opening pressure for PN 25/40

Nennweite Nominal size		Ø D			Ø d	L API 594			Kv-Wert Kv value [m³/h]	Öffnungsdruck [mbar]* ¹⁰ Opening pressure [mbar]* ¹⁰			Gewicht* ¹¹ Weight* ¹¹ [kg]
[mm]	[inch]	Class 150	Class 300	Class 600		Class 150	Class 300	Class 600		↔	↑	↓	
50	2"	105	111		62	60		57	~ 12	~ 34	~ 2	3	
65	2 1/2 "	124	130		75	67		88	~ 11	~ 33	~ 3	4	
80	3"	137	149		90	73		139	~ 13	~ 42	~ 1	6	
100	4"	175	181	194	115	73	79	231	~ 11	~ 39	-	8	
125	5"	197	216	241	141	86	105	459	~ 9	~ 31	-	10	
150	6"	222	251	267	170	98	137	711	~ 6	~ 29	-	16	
200	8"	279	308	321	219	127	165	1217	~ 7	~ 34	-	32	
250	10"	340	362	400	272	146	213	2075	~ 5	~ 31	-	47	
300	12"	410	422	457	322	181	229	2984	~ 7	~ 37	-	84	
350	14"	451	486	492	356	184	222	4156	~ 6	~ 30	-	97	
400	16"	514	540	565	406	191	232	5178	~ 6	~ 35	-	159	
450	18"	549	597	613	457	203	264	7852	~ 5	~ 33	-	185	
500	20"	606	654	683	508	219	292	9969	~ 3	~ 32	-	234	
600	24"	718	775	791	610	222	318	16138	~ 4	~ 42	-	394	

*10 Öffnungsdruck gilt für Class 150 / opening pressure applies to Class 150

*11 Gewicht bezieht sich auf Armatur passend für Class 150 -Flansche und kann je nach Ausführung variieren /
weight refers to valve suitable for Class 150 flanges and may vary slightly depending on the design

Druck-Temperatur-Zuordnung / Pressure-Temperature Ratings

Ausf. 4 Design 4	Temperatur / Temperature [°C]						Druck / Pressure [bar]
	-196	20	100	200	300	400	
PN 10/16	16	16	15,2	12,1	10,3	9,4	
PN 25/40	40	40	38,1	30,2	25,8	23,5	
Class 150	20	19,3	15,6	12,4	10,2	7,2	
Class 300	50,4	50,4	40,8	32,4	27,6	25,2	
Class 600	100,8	100,8	81,6	64,8	55,2	50,4	

Ausf. 5.1 Design 5.1	Temperatur / Temperature [°C]					Druck / Pressure [bar]
	-29	20	100	200	300	
PN 10/16	16	16	15	13,4	11,1	
PN 25/40	40	40	37,4	33,6	27,8	
Class 150	18,9	18,9	14,6	13,8	10,2	
Class 300	49,4	49,4	40,1	36	29,8	
Class 600	98,7	98,7	80,2	72	59,6	

Ausf. 7 Design 7	Temperatur / Temperature [°C]					Druck / Pressure [bar]
	-10	20	100	200	250	
PN 10/16	16	16	16	16	16	
PN 25/40	40	40	40	40	40	
Class 150	19,8	19,8	17,7	13,8	12,1	
Class 300	51,7	51,7	51,5	48,7	46,3	
Class 600	103,4	103,4	103	97,3	92,6	

Druck-Temperatur-Tabellen gelten für die metallisch dichtende Ausführung.
 Für weichdichtende Ausführungen sind die Temperaturgrenzen der Dichtwerkstoffe zu beachten, siehe Temperaturtabelle auf Seite 1.

*Pressure-Temperature tables apply to metal seated design.
 For soft seated designs, observe the temperature limits of the seal materials, see temperature table on page 1.*



Gehäuseform Lug Type
Lug type body



Gehäuseform Doppelflansch
Flange type body

* andere Flanschanschlussmaße und / oder Baulängen können durch Zentrier- oder Adapterringe realisiert werden
other flange connection dimensions or FTF dimension can be achieved by means of centering rings or spacer rings